

**TRAFFIC®**



NTCIP MUTCD Sedex®



# Letrero Solar de mensaje variable montado sobre remolque

Como fabricante líder de equipos de gestión de tráfico de alta calidad, TRAFFIC ha desarrollado el avanzado panel de mensajes variables (VMS) con lente óptica que cumple plenamente con la norma EN12966 y los estándares de la industria. Nuestra tecnología de lentes patentada mejora el rendimiento óptico hasta 10 veces, garantizando una visibilidad excepcional, un bajo consumo de energía y una fiabilidad a largo plazo en cualquier condición climática y de iluminación. Montado en remolques o camiones, el VMS de TRAFFIC con lente se utiliza ampliamente para el control de tráfico, obras municipales, eventos públicos y publicidad comercial, proporcionando información crucial donde y cuando se necesite.



**ARA**  
American Rental Association

**ATSSA**

# CARACTERÍSTICAS

**TRAFFIC®**

## Letrero de mensaje variable solar montado sobre remolquen

- Cumple con la norma EN12966-1:2005 + A1:2009
- Rendimiento óptico 10 veces superior con consumo de energía ultrabajo. Alta visibilidad y legibilidad en cualquier condición climática.
- Estructura de lente robusta con máxima luminosidad.
- Tamaños personalizados según las necesidades.
- Todos los LED y accesorios son de primera calidad.
- Estructura sencilla y diseño modular para un mantenimiento fácil. Alta eficiencia energética y sin mantenimiento.



Gato para ruedas fácil de usar



Pantalla de lente con certificación EN12966



Estructura de remolque portátil



Controlador MPPT solar



EN 12966 AS 4852.2

NTCIP MUTCD Sedex

El sistema web TRAFFIC es una plataforma basada en internet que permite a los clientes controlar y programar sus equipos de forma totalmente remota. Combinado con redes locales de alta velocidad, este avanzado sistema garantiza una conexión inalámbrica sólida y fiable para la gestión de dispositivos.



**WEB System**  
Sistema de Operación Remota



**On-Site Tablet**  
Control en el sitio

La tableta instalada en el sitio integra todas las funciones del panel VMS, lo que permite a los usuarios gestionar fácilmente el equipo mediante una interfaz intuitiva. Dispone de más de 200 mensajes predefinidos de gestión de tráfico para su implementación inmediata por parte de los profesionales de control de tráfico.



# DATOS TÉCNICOS

**TRAFFIC®**

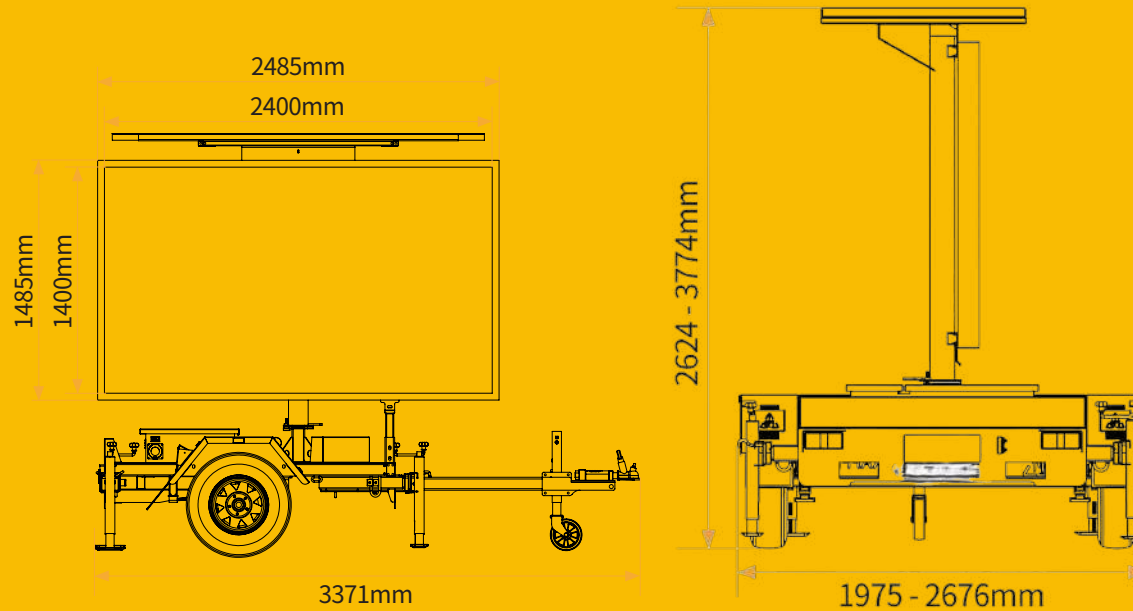

Gracias a la tecnología LED de vanguardia y a sus avanzadas líneas de producción de módulos, TRAFFICod ofrece una amplia gama de tamaños de píxel y opciones de módulos. Los módulos de lentes con tecnología óptica mejorada incorporan tecnología de consumo ultrabajo, diseño antivibración y resistencia al agua, y se utilizan ampliamente en paneles de mensajes variables (VMS) montados en camiones, remolques y unidades fijas.

Paso de píxel	P20			P25			
<b>Modelo</b>	<b>FHTMS-P20-A</b>	<b>FHTMS-P20-B</b>	<b>FHTMS-P20-C</b>	<b>FHTMS-P25-A</b>	<b>FHTMS-P25-B</b>	<b>FHTMS-P25-C</b>	<b>FHTMS-P25-D</b>
<b>Píxeles</b>	64*40	80*48	96*56	64*40	80*48	96*56	112*64
<b>Tamaño de la pantalla (mm)</b>	1365*885	1685*1045	2005*1205	1685*1085	2085*1285	2485*1485	2885*1685
<b>Potencia media</b>	12W	15W	21W	18W	22.5W	31.5W	36W
<b>Voltaje</b>	12V/24V DC						
<b>Sistema operativo</b>	Control in situ mediante conexión Wi-Fi. Control remoto mediante red 4G.						
<b>Alojamiento</b>	Estuche de aluminio o acero con recubrimiento de polvo anti-UV						
<b>Acceso de mantenimiento</b>	Acceso frontal o trasero						
<b>Certificaciones</b>	EN12966, IP65						
<b>Accessories</b>							
Tableta en el sitio	Marco de montaje	Actuador eléctrico					

**ARA**  
American Rental Association

**ATSSA**

# TRAFFIC®



IP65





EN 12966 AS 4852.2

NTCIP MUTCD Sedex



**LLAMA AHORA**

 + 34 913235993  +52 55 36888031  +57 300 929 3667  
+ 34 600027027 +52 55 84217977 +57 318 230 6087

 **FHsolar&ledIbérica®**

**Soluciones Energéticas Renovables**  
Calle Serrano 110 Planta 1ª Madrid 28006  
Tel : +34 913235993 / 600027027  
España . Colombia . México . Latam  
[www.fhsolarled.com](http://www.fhsolarled.com) . [info@fhsolarled.com](mailto:info@fhsolarled.com)

 **ESR**  
Empresa Socialmente Responsable

